

ROTAX 503 UL DCDI (Serie), "B" - Getriebe Montage

ROTAX 503 UL DCDI (all versions), "B" type gearbox installation

1) Wiederkehrende Symbole:

Bitte, beachten Sie die folgenden Symbole, die Sie durch die Service-Information begleiten:

- ▲ **WARNUNG:** Warnhinweise und Maßnahmen, deren Nichtbeachtung zu Verletzungen oder Tod für den Betreiber oder andere, dritte Personen führen können.
- **ACHTUNG:** Besondere Hinweise und Vorsichtsmaßnahmen, deren Nichtbeachtung zu Beschädigungen des Motors und zum Gewährleistungsausschluß führen können.
- ◆ **HINWEIS:** Besondere Hinweise zur besseren Handhabung.

2) Einführung:

Diese Informationen sollen dem Flugzeugbauer und Betreiber helfen, korrekte Betriebsbedingungen und Installation zu gewährleisten und dadurch optimale Leistung und Zuverlässigkeit zu erzielen.

3) Technische Daten und allgemeine Information über den Motor:

Ergänzend zu dieser Information ist folgendes zu beachten:

- 📖 gültiges Motor-Handbuch
- 📖 Technisches Datenblatt
- 📖 Leistungs-, Drehmoment- und Verbrauchskurven
- 📖 Aktuelle Ersatzteilliste
- 📖 Einbauhinweise und -checkliste für den Motor
- 📖 alle Service-Informationen über die betroffene Motortype
- 📖 Reparaturhandbuch

4) Gegenstand

Aufgrund der Standardisierung wurde die Lage der vorderen Gehäuseschrauben (siehe Bild 1) geändert. Die beiden Schrauben (T.Nr. 841.561) wurden durch die Schrauben (T.Nr. 640.611) ersetzt.

5) Betreff

Motoren der **Type 503 UL DCDI (Serie)** ab S/N 5,168.123 bis einschließlich S/N 5,170.712, sofern diese mit einem "B" Getriebe nachgerüstet werden sollen.

1) Repeating symbols:

Please, pay attention to the following symbols throughout the service information emphasizing particular information:

- ▲ **WARNING:** Identifies an instruction, which if not followed, may cause serious injury or even death.
- **ATTENTION:** Denotes an instruction which if not followed, may severely damage the engine or could lead to suspension of warranty.
- ◆ **NOTE:** Information useful for better handling.

2) Introduction:

This information is intended to assist the aircraft designer, manufacturer and builder to achieve correct operating conditions and assembly for the engine and consequently optimum performance and reliability.

3) Technical data and general information:

In addition to this technical information refer to:

- 📖 current issue of the Operator's Manual
- 📖 engine data sheet
- 📖 power, torque and fuel consumption curves
- 📖 current issue of the spare parts list
- 📖 engine installation manual and installation check list
- 📖 all technical bulletins regarding your engine
- 📖 Repair Manual

4) Subject

In the course of standardization the location of the front crankcase fasteners (see fig. 1) has been changed. The two screws (part no. 841.561) have been replaced by the screws (part no. 640.611).

5) Engines affected

All versions of the engine **type 503 UL DCDI** as from S/N 5,168.123 up to and including S/N 5,170.712 if they will be retro-fitted with a "B" type gearbox.

- ◆ **HINWEIS:** Ab Motornummer 5.170.713 wurde bereits serienmäßig die neue Schraube (T.Nr. 640.611) verbaut.

6) Abhilfe

Die Zylinderschrauben (T. Nr. 841.561) sind durch die Zylinderschrauben (T. Nr. 640.611) gemäß nachstehender Arbeitsanweisung zu ersetzen, sofern ein "B" Getriebe eingesetzt werden soll.

7) Neuteileumfang

Stück	Teilenummer	Bezeichnung	Verwendung	Pos.
2	640.611	Zyl. Schraube	Gehäuse	1
2	945.752	Federring	Gehäuse	2

8) Durchführung

■ **ACHTUNG:** Diese Arbeiten sind entsprechend der nachstehenden Arbeitsanweisung durchzuführen.

Die Maßnahmen sind vom Hersteller oder ROTAX-Vertriebspartner bzw. deren Service Center durchzuführen und zu bescheinigen.

▲ **WARNUNG:** Arbeiten nur bei kaltem Motor und geerdetem Fluggerät durchführen.

9) Arbeitsanweisung

9.1) Tausch der Schrauben:

(siehe Bild 1)

- Die beiden Schrauben (1) entfernen.
- Neue Schrauben mit neuem Federring (2) einschrauben und mit geeigneten Werkzeug (6 DIN 6911) mit 22 Nm festziehen.
- Getriebe gemäß Service Information SI 12 UL 94 montieren.
- Motorprüflauf durchführen.

■ **ACHTUNG:** Die Verwendung der Schrauben (T. Nr. 841.561) in Verbindung mit dem neuen Gehäuse (T. Nr. 887.798) könnte bei der Montage eines "B" Getriebes Beschädigungen am Getriebedeckel hervorrufen, und ist daher nicht zulässig.

▲ **WARNUNG:** Nichtbeachtung dieser Empfehlungen kann zu Motor- und Personenschaden oder Tod führen!

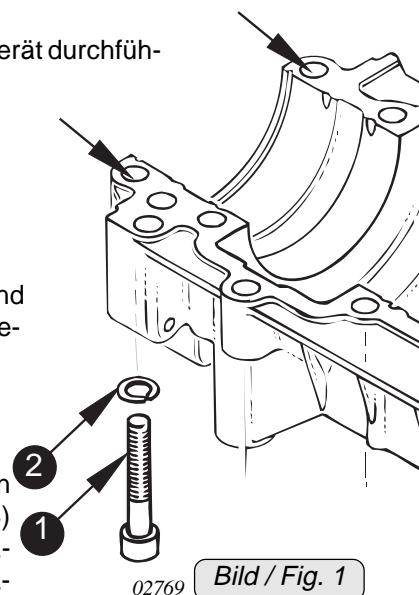

- ◆ **NOTE:** Beginning with engine number 5,170.713 the new screws, (part no. 640.611) have been fitted already on serial production.

6) Remedy

The Allen screws (part no. 841.561) have to be replaced by the Allen screws (part no. 640.611) if a "B" type gearbox is going to be fitted.

7) New parts volume

Qty.	part no.	description	application	pos.
2	640.611	Allen screw	crankcase	1
2	945.752	lock washer	crankcase	2

8) Accomplishment

■ **ATTENTION:** Perform tasks as per the following instructions.

The measures must be taken and confirmed by ROTAX or ROTAX distributors or their Service Center.

▲ **WARNING:** Proceed with work on a cold engine and grounded aircraft only.

9) Instructions

9.1) Exchange of screws:

(see fig. 1)

- Remove the two screws (1).
- Fit the new type screws along with lock washer (2) using Allen key (6 DIN 6911) and tighten to 22 Nm (195 in.lb).
- Install gearbox as per Service Information SI 12 UL 94.
- Conduct engine test run.

■ **Attention:** Use of the screws (part no. 841.561) on the new crankcase (part no. 887.798) could result in damage of gear cover at installation of a "B" type gearbox. Therefore employment of these screws is not permitted.

▲ **WARNING:** Non-compliance with these recommendations could result in engine damage, personal injury or death!

Approval of translation to best knowledge and judgement - in any case the original text in German language is authoritative.